

Titel: Variante 1 (Seite)
 Eigenkonstruktion mit Abschleppstange

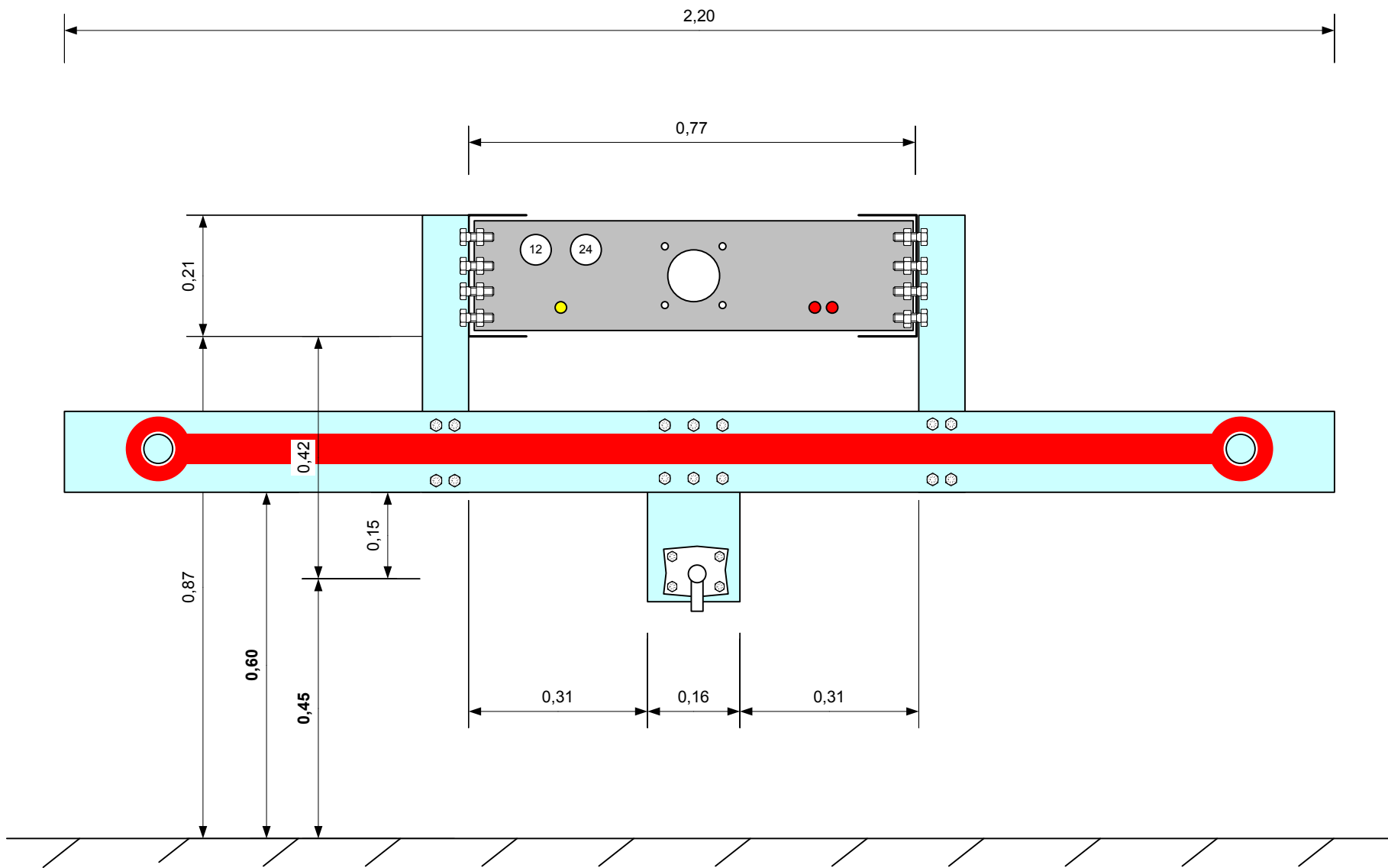

Titel: Variante 1 (Heck)
 Eigenkonstruktion mit Abschleppstange

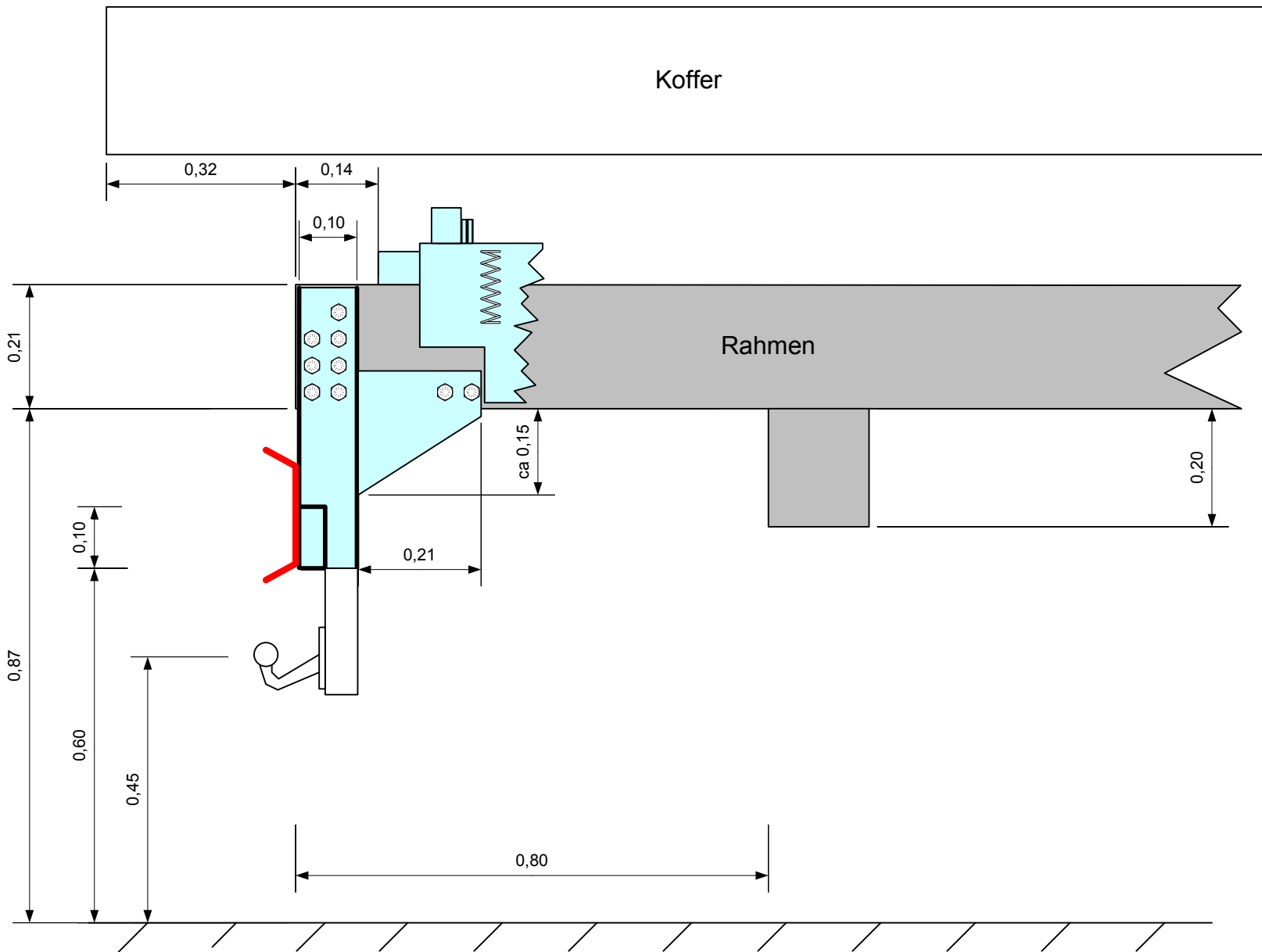

UFS + AHK
Kofferlager

Titel: Variante 2
Unterfahrschutz mit abnehmbarer AHK

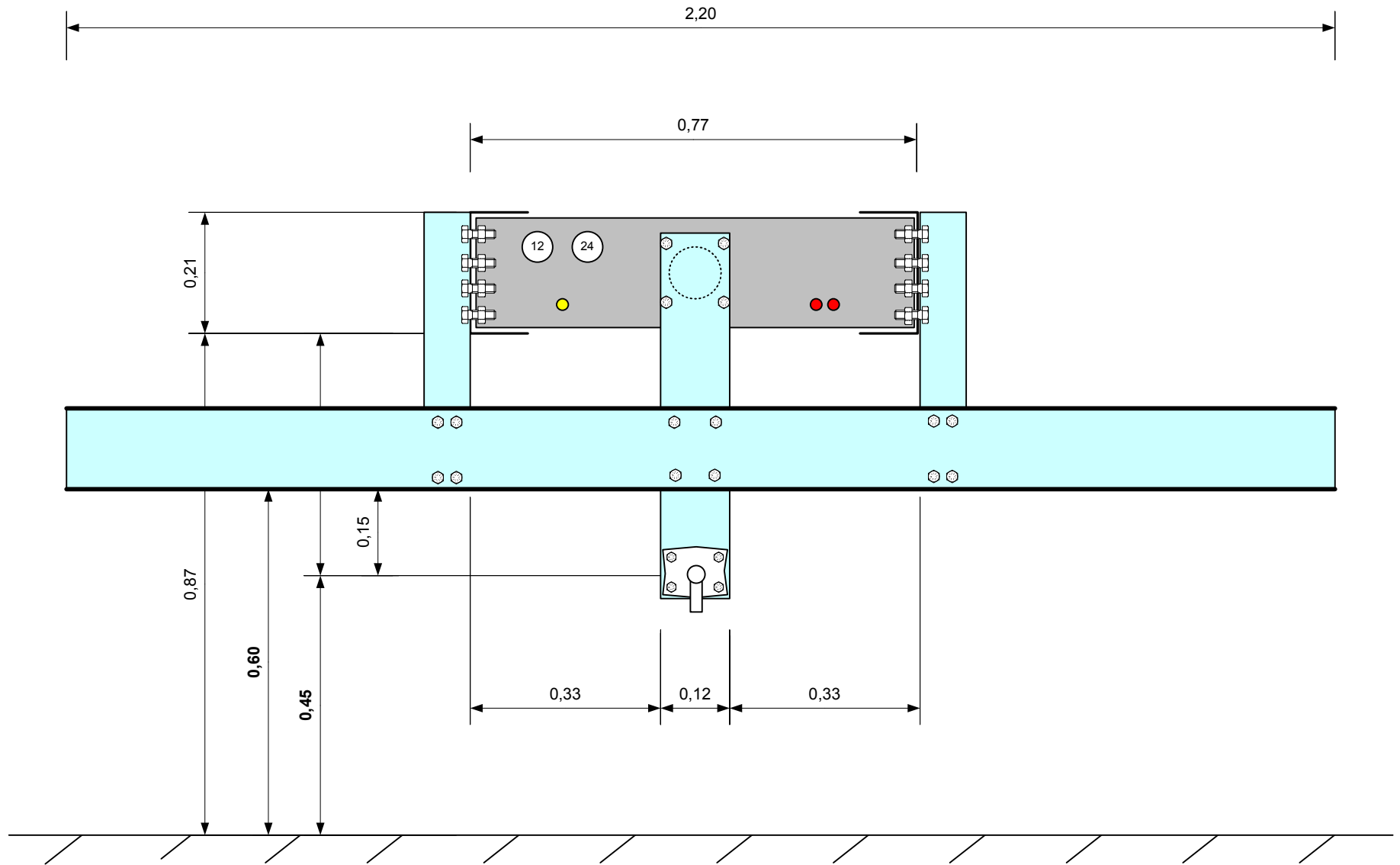

Titel: Variante 2 (Heck)
 Unterfahrschutz mit abnehmbarer AHK

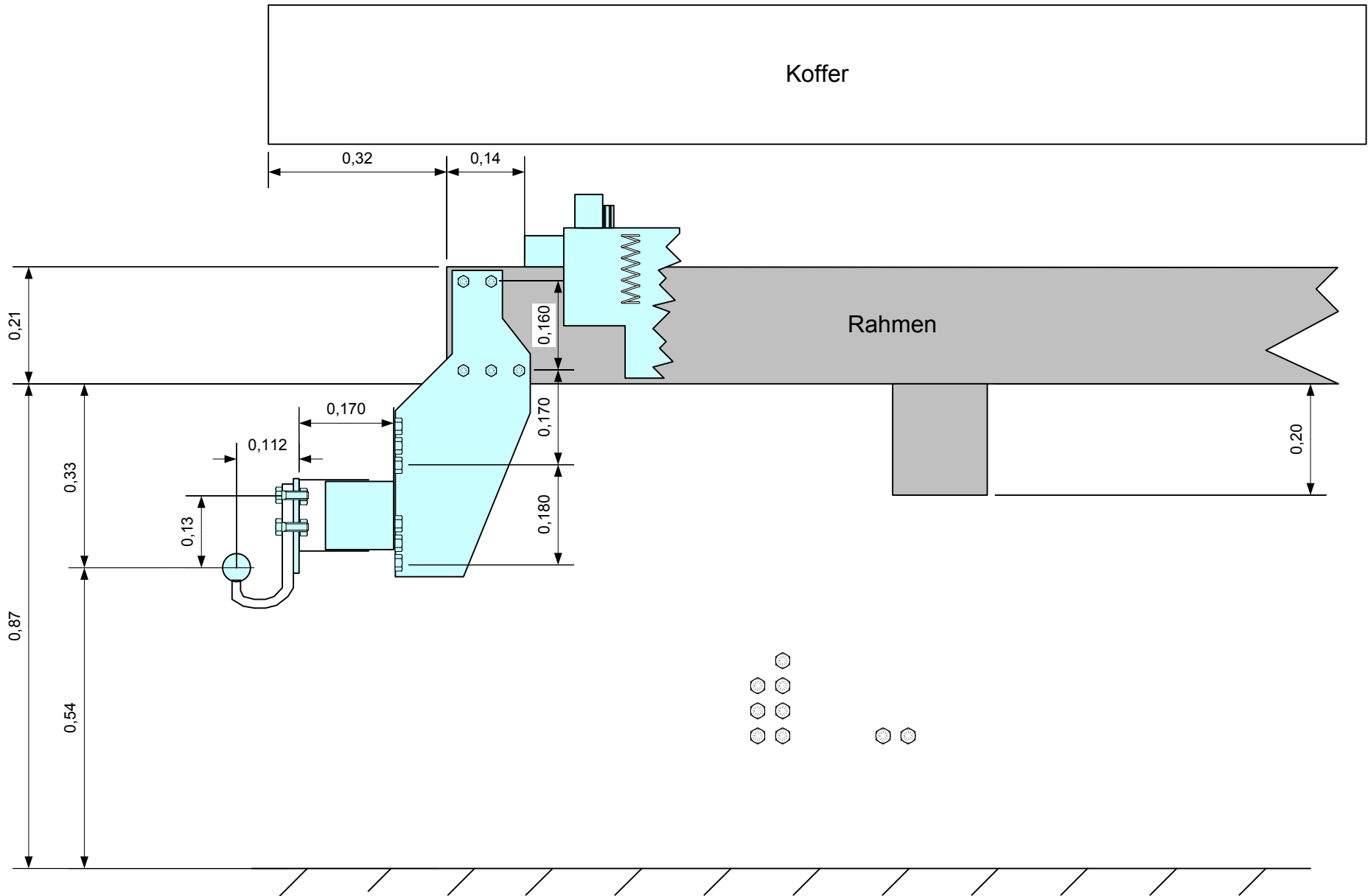

UFS + AHK
Kofferlager

Titel: Kauf UFS mit AHK
 Unterfahrschutz mit Anhängerkupplung von rameder.de

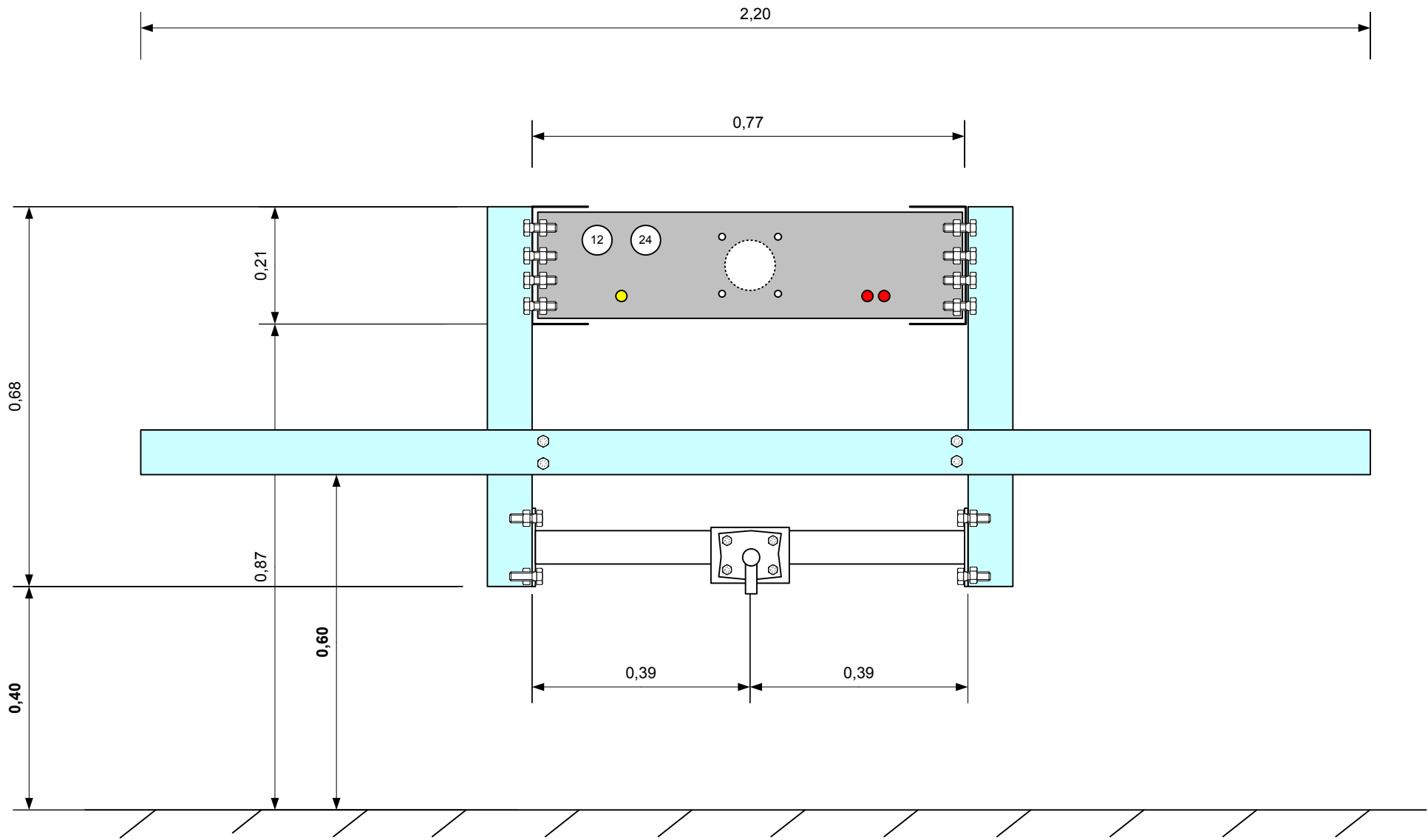

Titel: Variante 3 (Heck)
Unterfahrerschutz darunter feste AHK

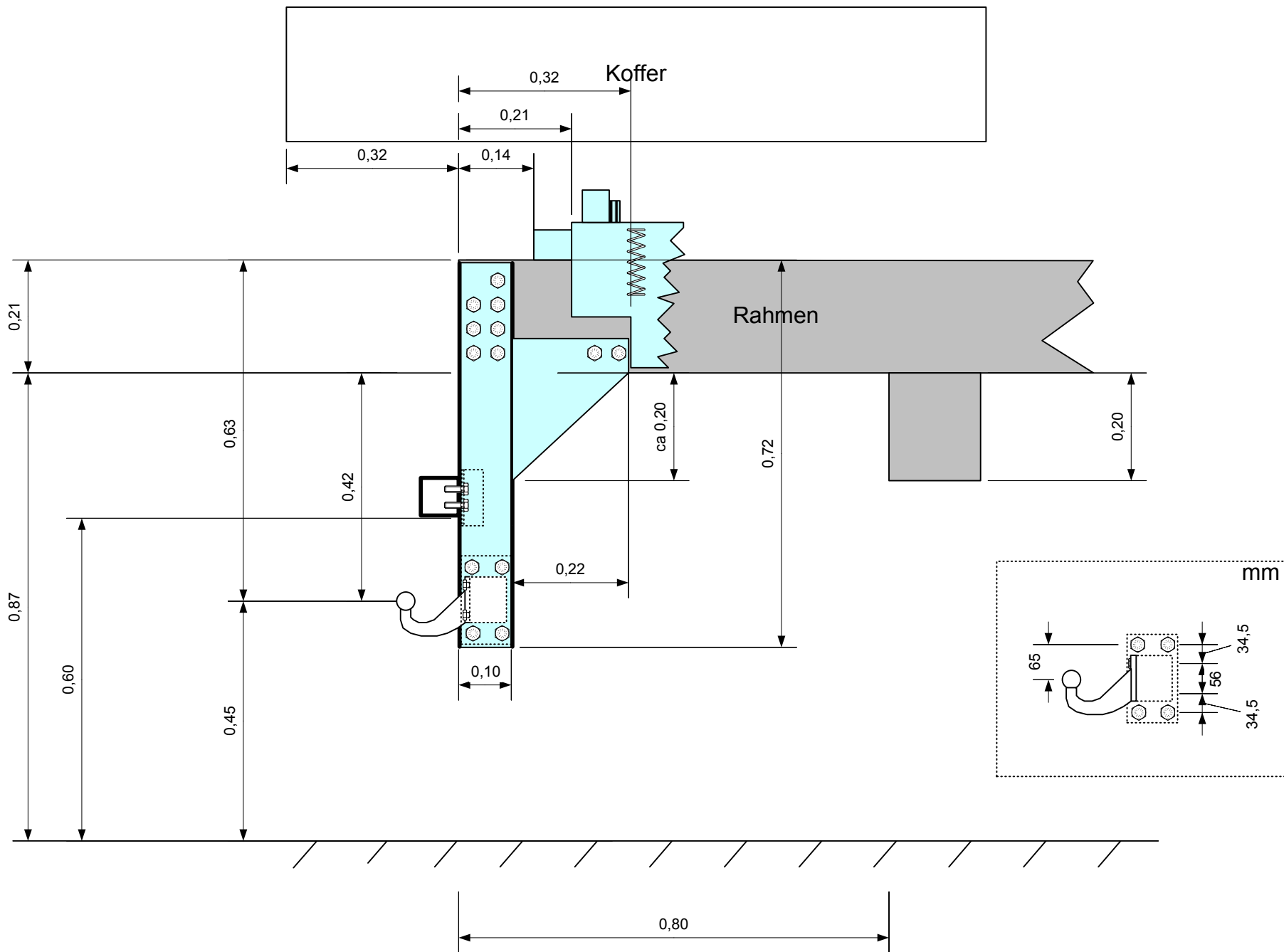

Titel: Variante 3 (Seitl.)
 Unterfahrschutz darunter feste AHK an Westfalitraverse

UFS + AHK

Kofflerlager